

Manuel de l'utilisateur de Hisense F20

Fabriqué par Hisense Communications Co., Ltd.

Compatible avec 4G LTE

* Veuillez vérifier avec votre opérateur de réseau si 4G LTE est disponible sur votre carte SIM.

- Téléphone à haute reconnaissance, Écran ultra large, rentable, Écran haute définition 5,5", Étonnantes caractéristiques de séance de photos, Caméra arrière 8MP, Caméra frontale 2MP, Prise beauté pour selfie, Poignée Confort, Charmantes arêtes des arcs, Peau de bébé, Meilleure expérience utilisateur, Mode à une main, Fenêtre flottante, etc.
- Les affichages et les illustrations de l'écran peuvent différer de ceux que vous voyez sur de véritables téléphones. Certaines informations contenues dans ce guide peuvent ne pas s'appliquer à votre téléphone, selon le logiciel et votre fournisseur de services. Toutes les informations contenues dans ce document sont susceptibles d'être modifiées sans préavis.

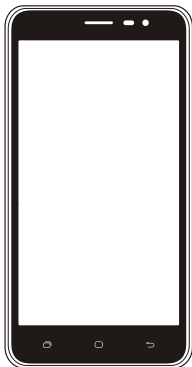

Contenu

Consignes de Sécurité	1
Dispositif Médical.....	3
Sécurité Routière.....	3
Alimentation Electrique et Chargement.....	3
Débit d'Absorption Spécifique (DAS).....	4
Protection Auditive.....	5
Protection de l'Environnement.....	5
Nettoyage et Entretien.....	6
Appel d'Urgence	6
Conformité	6
Droit d'auteur	7
Apprendre à Connaître Votre Téléphone	8
Présentation du Téléphone	8
Installation de la Carte et de la Batterie	10
Chargement de la Batterie.....	12
Opérations de Base.....	13
Allumer/Eteindre Votre Périphérique	13
Configurez Votre Téléphone au Démarrage.....	14
Déverrouiller l'écran.....	15
Présentation de l'écran.....	16
Panneau de Notifications.....	16
Personnalisez Votre Ecran	18
Réseaux	19
Fonction Principale.....	20
Lancer et Recevoir un Appel	20
Ajout de Contacts	20
Envoi de Message	21
Musique	22
Caméra.....	22
Gestes Fonctionnels.....	24
Chrome.....	24
Connectez-vous (connexion au Wi-Fi)	24
Informations Importantes.....	25
Désistement	25
Dépannage.....	26

Consignes de Sécurité

Veillez lire attentivement les consignes de sécurité pour vous assurer de l'utilisation correcte de votre téléphone mobile.

1. Ne heurtez pas, ne lancez pas, ne perforez pas votre téléphone mobile. Évitez de faire tomber, de serrer et de tordre votre téléphone mobile.
2. N'utilisez pas votre téléphone portable dans un environnement humide, comme la salle de bains. Empêchez que votre téléphone mobile ne soit trempé ou lavé dans du liquide.
3. N'allumez pas votre téléphone mobile, quand il est interdit de l'utiliser ou lorsque le téléphone peut causer des interférences ou un danger.
4. Certaines pièces de votre téléphone mobile sont faites de verre. Ce verre peut se briser si votre téléphone mobile est jeté sur une surface dure ou subit un choc important. Si le verre se brise, ne touchez pas ou n'essayez pas de l'enlever. Cessez d'utiliser votre téléphone mobile jusqu'à ce que le verre soit remplacé par un fournisseur de service autorisé.
5. Éteignez votre téléphone mobile dans les avions. Le téléphone peut provoquer des interférences, et perturber le fonctionnement des équipements de l'avion.
6. Éteignez votre téléphone à proximité d'appareils électroniques de haute précision. Le téléphone peut affecter la performance de ces périphériques.
7. N'essayez pas de démonter votre téléphone mobile ou ses accessoires. Seul un personnel qualifié est autorisé à entretenir ou à réparer le téléphone.
8. La prise de courant doit être installée près des équipements et doit être facilement accessible.
9. Ne placez pas votre téléphone mobile ou ses accessoires dans des conteneurs ayant un puissant champ électromagnétique.
10. Ne placez pas de supports de stockage magnétiques à proximité de votre téléphone mobile. Des signaux issues du téléphone peuvent effacer les informations y stockées.
11. Éloignez le produit de la lumière directe du soleil. Ne mettez pas votre téléphone mobile dans un endroit à haute température et ne l'utilisez pas dans un endroit

contenant un gaz inflammable comme une station de services.

12. Utilisez des piles et des chargeurs approuvés, pour éviter le risque d'explosion.
13. Respectez les lois et règlements concernant l'utilisation des périphériques sans fil. Respectez la vie privée et les droits légaux des autres, lorsque vous utilisez votre périphérique sans fil.
14. Respectez strictement les instructions pertinentes de ce manuel, lors de l'utilisation du câble USB. Sinon, votre téléphone mobile ou votre PC peuvent être endommagés.
15. Utilisez un chiffon doux et sec pour nettoyer le produit; n'utilisez pas d'eau, d'alcools, de détergents ou de produits chimiques.
16. Veuillez sauvegarder toute donnée importante, la Réparation ou d'autres causes peuvent entraîner une perte de données.
17. Ne débranchez pas le produit pendant les opérations de formatage de mémoire ou de transfert de fichier. Autrement, cela peut causer une défaillance du programme ou des dégâts de fichiers.
18. Gardez le téléphone, la batterie et le chargeur hors de la portée des enfants. Ne laissez pas les enfants à utiliser le téléphone, la batterie ou le chargeur sans surveillance.
19. Ne laissez pas un enfant de mettre une batterie dans son / sa bouche pour éviter l'empoisonnement de l'électrolyte.
20. Éloignez les enfants aux petits accessoires de téléphone pour prévenir la suffocation ou le blocage de l'œsophage à la suite de la déglutition.
21. Ne laissez pas les enfants utiliser votre téléphone mobile sans surveillance.
22. Ne pas modifier ou reconstruire le produit, essayer d'insérer des objets étrangers dans la batterie, immerger ou exposer le produit à l'eau ou à d'autres liquides, ou exposer le produit au feu, à l'explosion ou d'autres dangers.
23. Se débarrasser promptement des batteries utilisées conformément aux règlements locaux.
24. Le produit ne doit pas être connecté à une interface USB de la version 2.0.
25. La température de fonctionnement doit être comprise entre -20°C ~ $+60^{\circ}\text{C}$.

Dispositif Médical

1. Respectez toutes les règles ou les règlements des hôpitaux et des établissements de soins de santé.
2. Le dispositif médical implanté comme stimulateur cardiaque peut être affecté par le produit.
3. Évitez toute interférence potentielle émise depuis le produit au dispositif médical implanté, en gardant le produit au moins à 20 cm du dispositif médical.
4. Ne pas transporter le produit dans la poche de poitrine.
5. Éteignez le produit immédiatement si vous soupçonnez toute interférence.

Sécurité Routière

Vérifiez les lois et les règlements d'utilisation des téléphones portables quand vous conduisez.

1. Ne pas utiliser le téléphone portable en conduisant.
2. Par mesure de sécurité routière, seul un passager, et non le conducteur, devrait manipuler le périphérique lorsque la voiture est en mouvement. Les lois régissant l'utilisation, par le conducteur, de périphériques électroniques peuvent être applicables dans votre pays et / ou juridiction.
3. Prêtez toute votre attention à la conduite.
4. Quittez la route et se garer avant d'émettre ou de répondre à un appel si les conditions de conduite l'exige.
5. L'énergie Rf peut affecter quelques systèmes électroniques dans votre véhicule comme les autoradios et l'équipement de sécurité.
6. Lorsque votre véhicule est équipé d'un airbag, n'obstruez pas avec un équipement sans fil portable ou fixe. Il peut causer un échec de coussin gonflable ou provoquer de graves blessures en raison de performances inadéquates.
7. Si vous écoutez de la musique en dehors et environ, veuillez vous assurez que le volume est à un niveau raisonnable afin que vous soyez conscient de votre environnement. Ceci est d'une importance particulière lorsque vous êtes près des routes.

Alimentation Electrique et Chargement

1. L'adaptateur devra être placé à proximité des équipements et être facilement accessible. Le nom du modèle du chargeur: A31-501000, Entrée: AC 100-240V 50/60Hz 0.2A, Sortie: DC5.0V, 1.0A.

2. Le bouchon est considéré comme dispositif de déconnexion du ADAPTE.
3. Utilisez uniquement les accessoires fournis avec l'appareil. L'utilisation d'accessoires incompatibles peut avoir de sérieuses conséquences et peut définitivement endommager votre téléphone.
4. Utilisez uniquement l'adaptateur fourni avec le produit.
5. Cet adaptateur est prévu pour un usage intérieur uniquement.
6. Le câble d'alimentation est utilisé comme dispositif de connexion. La prise murale doit rester accessible et l'accès à la prise ne doit pas être bloqué pendant le chargement.
7. Pour déconnecter totalement le téléphone du secteur, débranchez le câble AC / DC de la prise murale.
8. La ventilation ne doit pas être gênée en couvrant les orifices de ventilation avec des objets, tels que des journaux, des nappes, des rideaux, etc. pour empêcher les surchauffes et les dysfonctionnements.
9. Maintenir une distance d'au moins 10 cm autour du téléphone.
10. Le téléphone doit être utilisé dans un climat modéré.
11. Le téléphone est conçu avec une batterie interne rechargeable: n'exposez pas le produit à une chaleur excessive comme la lumière du soleil, un feu ou quelque chose de similaire.
12. La batterie doit être retirée du téléphone avant qu'il se décharge.
13. Le téléphone doit être débranché du réseau d'alimentation lorsque vous retirez la batterie.
14. La batterie doit être mise au rebut en toute sécurité.
15. La batterie contient des matériaux qui sont dangereux et nuisibles pour l'environnement.
16. Lorsque vous placez la batterie, ne court-circuitez pas les bornes + et - de la batterie
17. Veuillez retourner les piles usagées dans un centre de collecte approprié pour une élimination respectueuse de l'environnement.
18. Ne branchez ou ne débranchez pas le port USB avec les mains mouillées - risque de choc électrique.

Débit d'Absorption Spécifique (DAS)

Le dispositif est conforme aux spécifications de RF lorsque le dispositif est utilisé à 10 mm de votre corps.

Ce produit est testé pour se conformer aux exigences et

règlements applicables de l'Union Européenne en matière d'exposition humaine aux ondes radio.

Le débit d'absorption spécifique (DAS) est utilisé pour mesurer les ondes radio absorbées par l'organisme. Ce périphérique mobile permet d'être utilisé à 20 cm du corps de l'utilisateur. La limite du DAS est de 2,0 W/kg en moyenne par 10 grammes de tissu dans l'Union Européenne.

Ce produit a été testé et a enregistré la valeur maximale du DAS à 1.06 W/kg.

Le niveau du DAS réel sera beaucoup plus bas que la valeur ci-dessus, puisque le produit a été conçu pour utiliser le minimum d'énergie pour une communication nécessaire avec la station de base.

Protection Auditive

1. Ce téléphone respecte les réglementations en vigueur pour recuire le volume maximal de sortie. L'écoute prolongée avec les écouteurs et à un volume élevé peut entraîner des dommages auditifs!
2. Arrêtez d'utiliser le produit ou baissez le volume si vous ressentez des bourdonnements dans vos oreilles.
3. N'augmentez pas le volume au maximum, les médecins mettent en garde contre l'exposition prolongée à un volume élevé.
4. Une pression sonore excessive des écouteurs et des casques peut entraîner une perte auditive.
5. Pour éviter tout risque de dommages auditifs, n'écoutez pas à un volume élevé pendant de longues périodes.
6. Veuillez utiliser uniquement un casque spécifique à votre téléphone.



Protection de l'Environnement

Veuillez respecter les réglementations locales pour le traitement des appareils usagés, veuillez apporter les téléphones ou batterie usagés au centre de recyclages appropriés. Ne jetez pas de téléphones ou des piles usagées dans une poubelle domestique.



Veuillez prendre vos piles lithium usagées, non désirées à un endroit désigné. Ne pas les jeter dans une poubelle.

MISE EN GARDE: RISQUE D'EXPLOSION SI LA BATTERIE EST REMPLACÉE PAR UN TYPE INCORRECT. ÉLIMINEZ LES PILES USAGÉES CONFORMÉMENT AUX INSTRUCTIONS.

Nettoyage et Entretien

1. Éteignez votre téléphone avant le nettoyage et l'entretien. Le chargeur doit être débranché de la prise de courant, du téléphone et du chargeur débranché pour éviter tout choc électrique ou court-circuit de la batterie ou le chargeur.
2. Ne pas essuyer le téléphone ou le chargeur avec la substance chimique (alcool benzène), des agents chimiques ou de nettoyeurs abrasifs pour éviter d'endommager ses parties ou de causer un dysfonctionnement. Vous pouvez nettoyer avec un chiffon doux anti-statique légèrement humide.
3. Ne pas gratter ou de modifier l'étui de téléphone en tant que substances de peinture qui peuvent provoquer une réaction allergique. Si une telle réaction se produit, cesser immédiatement d'utiliser le téléphone et demander de l'aide médicale.
4. Essuyez la poussière de la prise d'alimentation et gardez-le sec pour éviter tout risque d'incendie.
5. Si le téléphone ou les accessoires ne fonctionnent pas correctement, contactez votre fournisseur local.
6. Ne pas démonter le téléphone ou de ses accessoires par vous-même.

Appel d'Urgence

Dans une situation d'urgence, si le téléphone est allumé et que vous êtes à portée d'un réseau, il peut être utilisé pour faire un appel d'urgence. Cependant, les numéros d'appels d'urgence ne pourraient pas disponibles sur tous les réseaux; vous ne devez pas compter sur votre téléphone mobile pour les appels d'urgence.

Conformité

Cet équipement est en conformité avec les exigences essentielles et autres dispositions pertinentes de la directive 1999/5/CE.

CE 0700

Droit d'auteur

Ce produit n'est conçu que pour usage privé. Copier des CD ou télécharger des fichiers de musique, vidéos ou images pour la vente ou à d'autres fins commerciales, peut être une violation du droit d'auteur. Les produits, les œuvres d'art et / ou les présentations protégés par le droit d'auteur peuvent exiger une autorisation pour être entièrement ou partiellement copiés ou enregistrés. Veuillez prendre conscience de toutes ces lois applicables relatives à l'enregistrement et à l'utilisation de tels contenus dans votre pays et juridiction.

Apprendre à Connaître Votre Téléphone

Présentation du Téléphone

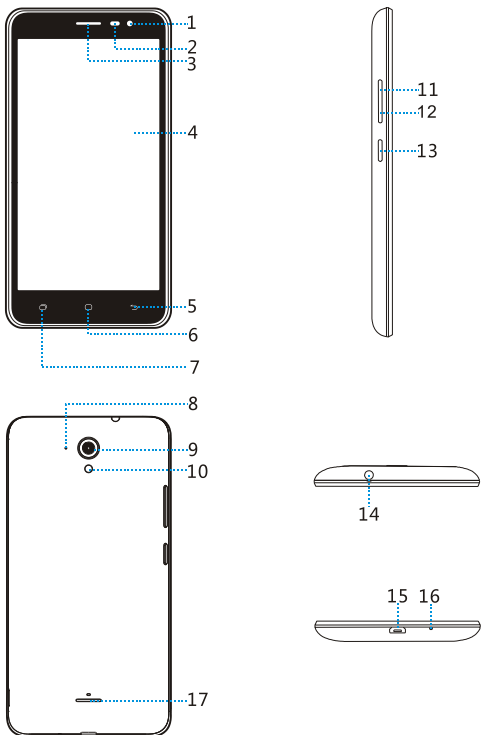

1. Caméra frontale	10. Lampe de poche
2. Capteur de proximité	11. Touche d'augmentation du volume
3. Récepteur	12. Touche de réduction du volume
4. Écran tactile	13. Touche d'alimentation
5. Touche Retour	14. Connecteur du casque
6. Touche d'accueil	15. Connecteur Micro-USB
7. Touche récente	16. Microphone
8. Micro de débruitage	17. Haut-parleur
9. Caméra	

Fonction des Touches

- **Touche d'alimentation:** Appuyez dessus pour activer ou fermer l'écran, appuyez et maintenez pour afficher le menu contextuel, afin de sélectionner le mode Power off (Éteindre)/Reboot (Redémarrer)/Airplane (Avion). Longuement appuyer pendant 10 s sur la touche d'alimentation pour éteindre le téléphone, et continuer à appuyer pour redémarrer le téléphone Appuyez sur la touche d'alimentation et la touche de réduction du volume pour effectuer une capture d'écran.
- **Touche d'accueil:** À partir de toute application ou depuis l'écran, appuyez pour retourner à l'écran d'accueil.
- **Touche récente:** Touchez pour ouvrir une liste d'images miniatures des applications avec lesquelles vous avez récemment travaillées.
- **Touche Retour:** Touchez pour revenir à l'écran précédent, ou pour fermer une boîte de dialogue, un menu d'options, le panneau de notification, etc.
- **Touche de volume:** En mode d'appel, réglez le

volume de l'écouteur ou du casque; En mode Musique /Vidéo /Lecture en Continu, ajuste le volume des médias; En mode général, ajuste le volume de la sonnerie; Coupe la sonnerie d'un appel entrant.

REMARQUE: Capteur de proximité

Lors de la réception et du lancement des appels, le capteur de proximité désactive automatiquement le rétro-éclairage de l'écran tactile en détectant quand le téléphone est près de votre oreille. Cela prolonge la durée de vie de la batterie et vous évite d'activer involontairement l'écran tactile pendant les appels.

Avertissement:

Placer un objet lourd sur le téléphone ou s'asseoir dessus peut endommager les fonctions LCD et de l'écran tactile. Ne couvrez pas le capteur de proximité du LCD avec le film de protection. Ceci pourrait provoquer des dysfonctionnements du capteur.

Installation de la Carte et de la Batterie

Avant de pouvoir commencer à explorer votre nouveau téléphone, vous aurez besoin de le configurer.

Pour retirer le capot arrière, tenez le téléphone fermement d'une main. Avec l'autre main, soulever le couvercle arrière vers le haut.

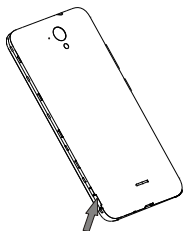

1. Insérez la carte Micro-SIM/carte SD

Insérez la carte Micro-SIM: Poussez la carte Micro-SIM dans la fente correspondante. Les contacts doivent être orientés vers le bas.

Insérez la carte Micro-SD: Poussez la carte Micro-SD dans la fente correspondante. Les contacts doivent être orientés vers le bas.

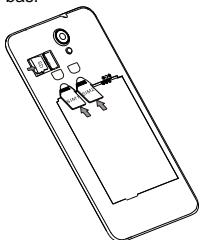

Remarque:

1. Votre téléphone ne supporte que les cartes Micro-SIM. Ne pas essayer d'insérer un autre type de carte SIM, sinon cela peut causer des dommages au téléphone.
2. Veuillez ne pas retirer la carte Micro-SIM/SD alors que la carte est en cours d'utilisation; sinon, il peut se produire une perte ou des dommages de données. Hisense ne sera pas tenue pas responsable de toute perte, y compris la perte de données, causée par

l'utilisation abusive d'une carte Micro-SIM/SD.

3. Veuillez éteindre votre téléphone mobile avant de remplacer ou de retirer sa carte Micro-SIM/SD.
4. La carte Micro-SD ne sont pas incluse, vous devez l'acheter séparément.

2. Insérez la batterie

Insérez la batterie dans le compartiment des batteries. Les plaques de contact de la batterie doivent toucher les plaques de contact correspondantes sur le téléphone.

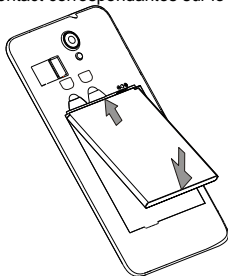

Chargement de la Batterie

Charge la batterie

1. Insérez la grande extrémité du câble USB dans le chargeur de téléphone portable et insérer la petite extrémité dans la fente USB téléphone mobile, tout en prêtant attention à la direction.
2. Insérez le chargeur dans une prise de 100 ~ 240V 50 / 60Hz pour commencer à charger.
3. Une fois la batterie complètement chargée, retirer la clé USB de votre téléphone mobile, puis débrancher le chargeur de la prise de courant.

Temps de charge

1. Si l'alimentation secteur est d'une tension inférieure, puis un temps de chargement plus long peut être nécessaire;
2. Le temps de charge dépend de l'état actuel de la capacité de la batterie;

3. Si chargeurs non standard tels que les ordinateurs sont utilisés pour le chargement, puis un temps de charge plus long peut être nécessaire;
4. Utilisation du téléphone mobile pendant la recharge va étendre son temps de charge.

Remarque:

1. veuillez recharger complètement la batterie avant la première utilisation du téléphone et débranchez le chargeur immédiatement après que la première charge est terminée.
2. Veuillez enlever le chargeur de la prise d'alimentation secteur lorsque votre téléphone n'est pas en charge.
3. Le téléphone peut ne pas démarrer immédiatement si sa batterie est faible. Après une période de charge, le téléphone va démarrer normalement.
4. Le téléphone mobile peut être rechargée en toute sécurité au sein de la température de l'environnement de 0 °C à 40 °C. Charge à des températures en dessous de 0 °C, ou supérieure à 40 °C, nuira à la performance de la batterie et de raccourcir sa durée de vie. Charge à des températures extrêmes vont signifier que la batterie longue durée est insuffisamment chargé de façon permanente ou endommagé.
5. Le chargeur est important pour la sécurité, alors veuillez utiliser le chargeur spécial pour ce produit et de prêter attention aux instructions de sécurité pendant le fonctionnement.

Opérations de Base

Allumer/Eteindre Votre Périphérique

Allumer le téléphone: Appuyer sur la touche d'Alimentation située sur le côté gauche du téléphone et attendre quelques secondes jusqu'à ce que l'écran s'allume.

Remarque: Si la batterie est vide, assurez-vous le chargez pas pendant au moins 30 minutes.

Éteindre le téléphone: Appuyez et maintenez la touche

d'alimentation pour faire apparaître le menu des options, sélectionnez "Power off".

Configurez Votre Téléphone au Démarrage

La première fois que vous allumez le téléphone, vous verrez un écran de Bienvenue.

- Pour choisir une autre langue, appuyer sur le menu.
- Pour configurer votre téléphone, et suivez les instructions.
- Vous pourriez avoir besoin de vous connecter à un réseau ou Wi-Fi actif afin de continuer.





La configuration d'un compte Google est essentiel pour utiliser toutes les fonctionnalités et les services de votre téléphone Android, comme l'accès à Google Play™, la synchronisation des contacts ou de votre calendrier. Si vous ne disposez pas de compte Gmail ou d'aucun autre compte Google, allez-y et créez-en un.

Déverrouiller l'écran

Appuyer sur l'écran du téléphone et faire glisser pour déverrouiller l'écran.



Présentation de l'écran

Écran d'accueil

L'écran d'accueil est le point de départ pour de nombreuses applications et fonctions.



Barres d'état: Affiche les informations d'état du téléphone, y compris l'heure, la force du signal, l'état de la batterie, et les icônes de notification.

Widget: Les widgets sont des applications autonomes qui sont accessibles sur l'écran d'accueil ou sur un écran d'accueil étendu. Contrairement à un raccourci, le Widget apparaît comme une application à l'écran.

Icônes d'applications: Appuyez sur une icône (application, dossier, etc.) pour l'ouvrir et l'utiliser.

Indicateur d'emplacement: Indique quelle toile de l'écran d'accueil vous êtes en train de visualiser.

Zone de touche rapide: Fournit un accès instantané à la fonction dans n'importe quelle toile de l'écran d'accueil.

Écran étendu

Le système d'exploitation fournit plusieurs toiles d'écran pour offrir plus d'espace afin d'ajouter des icônes, des widgets et plus encore.

Faites glisser votre doigt vers la gauche ou vers la droite sur l'écran d'accueil.

Panneau de Notifications

Les notifications vous signalent l'arrivée de nouveaux messages, d'événements de calendrier et d'alarmes,

ainsi que d'événements en cours, tels que lorsque vous êtes en communication:

Quand une notification arrive, son icône apparaît en haut de l'écran. Les icônes pour les notifications en attente apparaissent sur le côté gauche, pendant que les icônes du système comme le signal Wi-Fi ou la puissance de la batterie s'affichent sur la droite.



Ouverture du panneau des notifications

Maintenez les barres d'état avec votre doigt et faites-les glisser vers le bas pour afficher la page de notification.

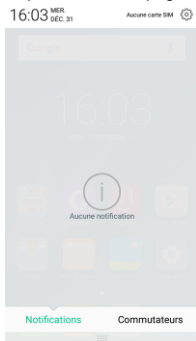

Appuyer sur les "Commutateurs" au bas pour ouvrir le panneau des notifications. Dans ce menu contextuel, vous pouvez rapidement accéder au Bluetooth, Wi-Fi, aux données mobiles, etc.

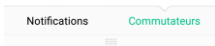

Personnalisez Votre Ecran

Appuyez longuement sur l'espace vide de l'interface de veille, puis sélectionnez "Modification du lanceur". Vous pouvez personnaliser votre écran en réglant les "Widget", "Papier peint" ou "Effets".

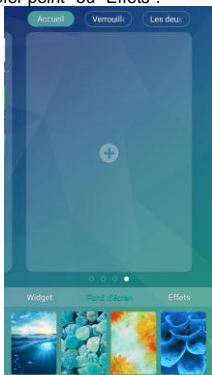

Réseaux

Les réseaux sont des widgets pré-définis, si vous souhaitez modifier le widget pré-défini, vous pouvez réaliser ce qui suit:

1. Appuyez longuement sur les réseaux, relâchez votre

doigt, puis cliquez sur  pour modifier les réseaux.

2. Sélectionner le widget et le faire glisser à l'emplacement de la même taille, puis le widget original a été remplacé par le nouveau.





Fonction Principale

Lancer et Recevoir un Appel

Appuyer  pour entrer dans l'interface de numérotation sur l'écran de veille.

Saisie la partie du numéro de téléphone qui permet de rechercher le numéro de téléphone enregistré automatiquement. Ensuite, sélectionnez le bon numéro, et cliquez sur le bouton pour passer un appel.

S'il y a un appel entrant, appuyez et faites glisser le bouton  à  pour répondre à l'appel.



Ajout de Contacts

Appuyer sur l'icône de contact .

Cliquer sur "Créer un nouveau contact", vous pouvez ajouter un nouveau contact sur le téléphone ou sur la carte.

Cliquez dans la barre de recherche des contacts sur le haut de l'écran, puis saisissez la partie du numéro de

téléphone ou du nom, tous les contacts avec les informations apparaissent.

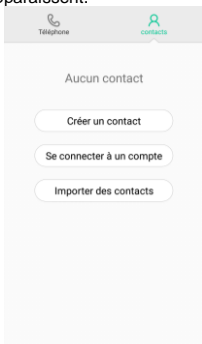

Envoi de Message

Appuyer sur l'icône de message



Cliquez sur "Nouveau message" pour créer un message. Saisissez le numéro de téléphone ou le nom du destinataire pour faire une recherche dans les contacts. Cliquer sur "Entrer Message" pour modifier un message. Lorsque vous êtes prêt à envoyer le message, cliquer sur "Carte 1 send" ou "Carte 2 send".

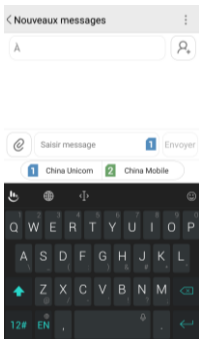

Musique

Touchez l'icône de l'application Musique  pour entrer au lecteur de musique.

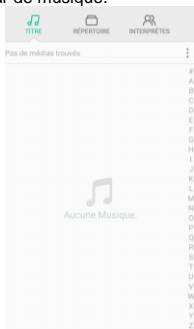

Caméra

L'appli de la caméra est une combinaison de caméra et de caméscope. Elle se compose de deux caméras: la caméra frontale (vous faisant face) et la caméra

principale derrière du téléphone.

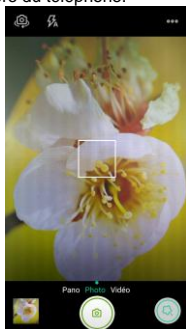





Prendre des photos

Appuyer sur l'icône  de la photo.

1. Cadrez votre sujet sur l'écran.
2. Un carré vert autour du sujet indique que la caméra a effectué sa mise au point.
3. Appuyez sur  pour prendre une photo. Votre image sera automatiquement enregistrée dans la Galerie.

Enregistrement de vidéos

1. Faites glisser l'écran vers la gauche, cadrez votre sujet sur l'écran.
2. Appuyez sur  pour démarrer l'enregistrement de la vidéo.
3. La durée de l'enregistrement est affichée en haut de l'écran.
4. Cliquez sur  pour arrêter l'enregistrement, lors de l'enregistrement de la vidéo, cliquez sur  pour prendre des photos et cliquez sur  pour interrompre l'enregistrement de la vidéo.

Dessinez "s" pour prendre une photo

Touchez "Settings-> Motions and gestures->Turnoff screen gestures", cliquez sur le bouton pour activer les gestes de l'écran. Lorsque l'écran est noir, dessiner "s" pour prendre une photo.

Gestes Fonctionnels

1. Depuis votre écran d'accueil appuyez sur "Settings->Motions and gestures".
2. Sélectionnez "Motions", vous pouvez contrôler votre appareil avec des mouvements naturels comme le guide de l'appareil.
3. Sélectionnez "Turn off screen gestures", lorsque l'écran est noir, dessiner le geste peut directement manipuler le téléphone.

Chrome

Connecter la page Web avec le réseau mobile.

Cliquez sur l'icône  , vous pouvez ouvrir le navigateur Web.

À partir de la barre d'adresse de chrome/barre de recherche, vous pouvez accéder aux pages Web; En outre, les signets, la commutation de fenêtres multiples et d'autres fonctions sont pris en charge. Lorsque vous obtenez l'accès au réseau, vous pouvez encourir des coûts supplémentaires. Consultez vos opérateurs locaux pour les frais détaillés.

Connectez-vous (connexion au Wi-Fi)

1. Appuyer sur l'icône Paramètres.
2. Appuyer sur "Wi-Fi" et sélectionner ON.
3. Appuyer sur le réseau désiré, auquel vous souhaitez vous connecter.
4. Si le réseau est sécurisé, entrer le mot de passe.

Informations Importantes

Pour une expérience optimale, le téléphone se connecte régulièrement aux serveurs de messagerie et d'Internet. Ceci produit automatiquement et inévitablement les échanges de données qui peuvent être chargés en plus de votre paquet existant, ou peuvent être déduits du crédit prépayé ou d'un système prépayé.

Pour éviter des problèmes de facturation relatifs aux services utilisant Internet, il est fortement recommandé d'avoir une option appropriée qui inclut Internet et la messagerie électronique en illimité et d'éviter de changer les réglages préconfigurés par défaut.

Si vous le souhaitez, connectez-vous au WiFi pour une expérience plus rapide et plus rationalisée. Il est particulièrement recommandé d'utiliser le Wi-Fi pour le streaming, le téléchargement de jeux, des vidéos ou des films encombrants.

Désistement

- L'utilisation d'accessoires non-originaux comme des casques, des chargeurs etc, causera l'incompatibilité entre le téléphone portable et les accessoires qui peuvent causer une réduction de la performance et la défaillance de l'appareil, le fournisseur ne peut être tenu pour responsable d'aucun dégât qui pourrait en survenir.
- Les spécifications et les fonctions de votre téléphone portable peuvent être différentes de celles contenues dans ce manuel de l'utilisateur vu que le manuel présente seulement une vue générale d'utilisation.
- Les spécification et les fonctions de votre téléphone portable ont été confirmés pour fonctionner correctement depuis la production dans l'usine. S'il y a un dégât ou un défaut en raison de la fabrication et non pas par l'utilisation, il suivrait les clauses et la condition dans la carte de garantie.
- Si les fonctions de votre téléphone portable sont liées aux caractéristiques et services du transporteur alors ces fonctions suivront les conditions générales applicables par le transporteur.

- Veuillez noter que votre téléphone portable a toujours ses limitations se référant aux spécifications et aux fonctions. Ces limitations ne peuvent pas être considérées comme défaut et ne peuvent pas être considérées comme des vices de fabricant. Veuillez utiliser votre téléphone portable conformément aux buts et aux fonctions auxquelles il est destiné.

Dépannage

Ce chapitre dresse la liste des problèmes que vous pourriez rencontrer lors de l'utilisation de votre téléphone. Certains problèmes nécessitent que vous appeliez votre fournisseur de services, mais la plupart sont faciles à résoudre par vous-même.

Message	Les causes possibles	Possibles mesures correctives
Erreur de carte SIM	Il n'y a pas de carte SIM dans le téléphone ou elle est mal insérée.	Assurez-vous que la carte SIM est correctement insérée.
Aucune connexion réseau / Réseau interrompu	Le signal est faible ou vous vous trouvez en dehors du réseau de l'opérateur.	Déplacez-vous vers une fenêtre ou dans une zone ouverte. Consultez la carte de couverture de l'opérateur de réseau.
	Opérateur a appliqué de nouveaux services.	Vérifiez si la carte SIM est trop vieille. Si oui, changez votre carte SIM à la succursale la plus proche de votre fournisseur de réseau. Contactez votre

		fournisseur de services.
Les codes ne correspondent pas	Pour modifier un code de sécurité, vous devrez confirmer le nouveau code en le saisissant de nouveau.	Si vous oubliez le code, contactez votre fournisseur de services.
	Les deux codes que vous avez saisis ne correspondent pas.	
Appels non disponibles	erreur d'appel.	Nouveau réseau non autorisé.
	Nouvelle carte SIM insérée.	Vérifiez les nouvelles restrictions.
	La limite de charge pré-payée est atteinte.	Contactez le fournisseur de services.
Le téléphone ne peut pas être allumé	La touche d'alimentation est appuyée trop brièvement.	Appuyez sur la touche d'alimentation pendant au moins deux secondes.
	La batterie n'est pas complètement chargée.	Charge la batterie Vérifiez l'indicateur de charge sur l'écran.
Erreur de charge	La température extérieure est trop chaude ou trop froide.	Charge la batterie
	La température extérieure est trop chaude ou trop froide.	Assurez-vous que le téléphone est en charge sous une température normale.

	Problème de contact	Vérifiez le chargeur et sa connexion au téléphone.
	Pas de tension.	Branchez le chargeur dans une différente prise.
	Chargeur défectueux.	Remplacez le chargeur.
	Mauvais chargeur.	Utilisez uniquement des accessoires originaux.
Impossible de recevoir / d'envoyer des SMS et des photos	Mémoire pleine.	Supprimez quelques messages de votre téléphone.
Des fichiers ne s'ouvrent pas	Format de fichier non pris en charge.	Vérifiez les formats de fichiers pris en charge.
L'écran ne s'allume pas lorsque je reçois un appel.	Problème du capteur de proximité.	Si vous utilisez une bande ou un boîtier de protection, assurez-vous qu'il ne couvre pas la zone autour du capteur de proximité. Assurez-vous que la zone autour du capteur de proximité est propre.
Aucun son.	Mode vibration ou mode silencieux.	Vérifiez l'état des paramètres dans le menu de son, pour vous assurer que vous n'êtes

		pas en mode vibration ou en mode silencieux.
Se fige ou se bloque	Problème de logiciel intermittent.	Essayez d'effectuer une mise à jour du logiciel via le site web.
Les contacts s'affichent doublement	Les contacts sont enregistrés sur le téléphone et sur la carte SIM.	Vérifiez les contacts enregistrés.
Appli non installée	Non prise en charge par le fournisseur de services ou inscription requise.	Contactez votre fournisseur de services.
	Votre téléphone mobile dispose d'une mémoire insuffisante.	Supprimez quelques messages de votre téléphone.
Impossible de se connecter à l'ordinateur	Câble de données défectueux.	Changez le câble de données.
	Port de l'ordinateur défectueux.	Changez le port de l'ordinateur.
Les journaux des appels ne sont pas enregistrés	L'heure est mal réglée.	Vérifiez le réglage de l'heure.